

PHILIPS SERVICE

BX 462 A

16.2—52 m
170—560 m
708—2000 m

9636—05 Z = 5 Ω

110V, 125V, 145V,
200V, 220V, 245V

452 kc/s

50 W

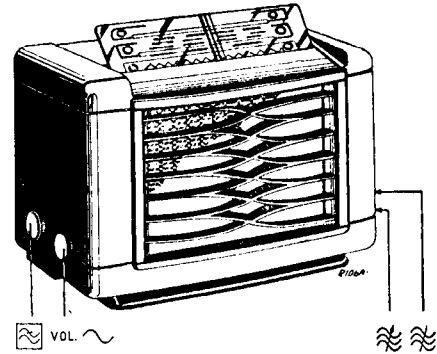

170—560 m	16.2—52 m	708—2000 m
VOL. max C4, C5, C6, min 452 kc/s-33000 pF-g1, B1 S24-S23, S22 max	VOL. max C4, C5, C6+15° 17,8 Mc/s— C20, C13—max 25 pF—a-B1 C6 VOL. min 6,1 Mc/s— C4, C5, C6 6,1 Mc/s 25 pF—a-B1 C6 VOL. max C19, max	VOL. max C4, C5, C6+15° 395 kc/s— C24 max 25 pF—a-B1 C6 VOL. min 160 kc/s C4, C5, C6 25 pF—a-B1 C6 VOL. max C23 max
	170—560 m VOL. max C4, C5, C6+15° 1650 kc/s— C22, C12, C9 max	170—560 m VOL. max 1153 kc/s (260 m) — C4, C5, C6 260 m 260 m

15° 09 994 08.0

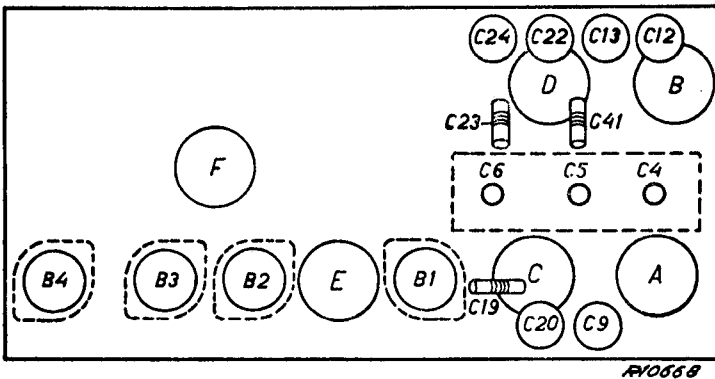

R1	1200 Ω	48 467 10/1K2	C1	50 μF	48 317 09/50+
R2	68 Ω	48 426 10/68E	C2	50 μF	50 1)
R3	33 Ω	48 425 10/33E	C3	100 μF	48 313 52/100
R4	0,82 MΩ	48 425 10/820K	C4	10-490 pF	} A9 863 10.0
R5	47000 Ω	48 425 10/47K	C5	10-490 pF	
R6	22000 Ω	48 427 10/22K	C6	10-490 pF	
R7	47000/2	48 427 10/47K	C7	12 pF	48 406 10/12E
R8	39000 Ω	48 427 10/39K	C8	10 pF	48 406 20/10E
R9	0,1 MΩ	48 426 10/100K	C9	30 pF	28 212 36.4
R10	0,47 MΩ	48 425 10/470K	C10	10000 pF	48 750 20/10K
R11	2,2 MΩ	48 427 10/22M	C11	39000 pF	48 750 10/39K
R12	0,1 MΩ	48 426 10/100K	C12	2,5-20 pF	49 005 05.2
R13	47000 Ω	48 425 10/47K	C13	30 pF	28 212 36.4
R14	0,1 MΩ	48 425 10/100K	C14	220 pF	48 408 20/220E
R15	0,65 MΩ	49 500 90.0	C15	22000 pF	48 758 20/22K
R16	0,05 MΩ		C16	47000 pF	48 751 20/47K
R17	22 Ω	48 425 10/22E	C17	470 pF	48 406 20/470E
R18	3300 Ω	48 425 10/33K3	C18	82 pF	48 406 10/82E
R20	0,5 MΩ	49 473 04.0	C19	20-275 pF	49 005 53.0
R21	0,12 MΩ	48 425 10/120K	C20	30 pF	28 212 36.4
R22	1,5 MΩ	48 426 10/15M5	C21	250-400 pF	49 005 54.0
R23	0,82 MΩ	48 425 10/820K	C22	30 pF	28 212 36.4
R24	22000 Ω	48 425 10/22K	C23	20-275 pF	49 005 53.0
R25	—	RS 803	C24	30 pF	28 212 36.4
			C25	103 pF	—
			C26	103 pF	—
			C27	47000 pF	48 751 20/47K
			C28	47000 pF	48 751 20/47K
			C29	47000 pF	48 750 20/47K
			C30	10000 pF	48 750 20/10K
			C31	22000 pF	48 751 20/22K
			C32	103 pF	—
			C33	103 pF	—
			C34	5,6 pF	48 406 99/5E6
			C35	68000 pF	48 750 20/68K
			C36	47000 pF	48 750 20/47K
			C37	82 pF	48 406 10/82E
			C38	3900 pF	48 751 10/39K9
			C39	1000 pF	48 758 20/1K
			C40	27 pF	48 406 10/27E
			C46	3,9 pF	48 406 99/3E9
			C47	4,7 pF	48 406 99/4E7
			C42	—	RS 803
			C43	—	RS 803

	B1	B2	B3	B4	
	ECH21	ECH21	EBL21	AZ1	
Va	aT120 aH210	aT50 aH210	220		V
Vg2(4)	170	90	210		V
Ia	aT1,1 aH3,3	aT0,9 aH4,6	30		mA
Ig2(4)	5	3,2	3		mA

VC1 = 240 V

VC2 = 210 V

VC3 = 5 V

S1, S2, S3, S4 S5, S6, S7, S8 S9, S10	A3 141 27.1) A3 120 47.0 28 587 71.0	S22, S23, S24, C25 C26 S25, S25a, S26, S27, C32, C33 S28 S29 S30, S31, S32	A3 120 44.2 A3 120 73.2 A1 108 29.1 A3 110 08.0 A3 151 15.0
---	--	--	---

93 951 74.1

BX 462 A

S: 5,7, 12,3,4,6,8,11,12,9,10, 13,14, 15,16,18,20,17,19,21, 22,23,24, 25,25a,26,27, 28, 30,31,32,33,29
 C: 7, 8,9, 4,6,7,10,11,15, 1,2,3,12, 5,13,14,16, 6,17,18, 40,19, 21,20, 22,23,24,25,26,27,28,29, 32,30,31,33, 35,34, 37,39,36, 39,
 R: 1, 2, 3, 4, 7, 5, 6, 8,10,9,11,12, 24,13,14,15,16,17,18, 20,21,22, 23,

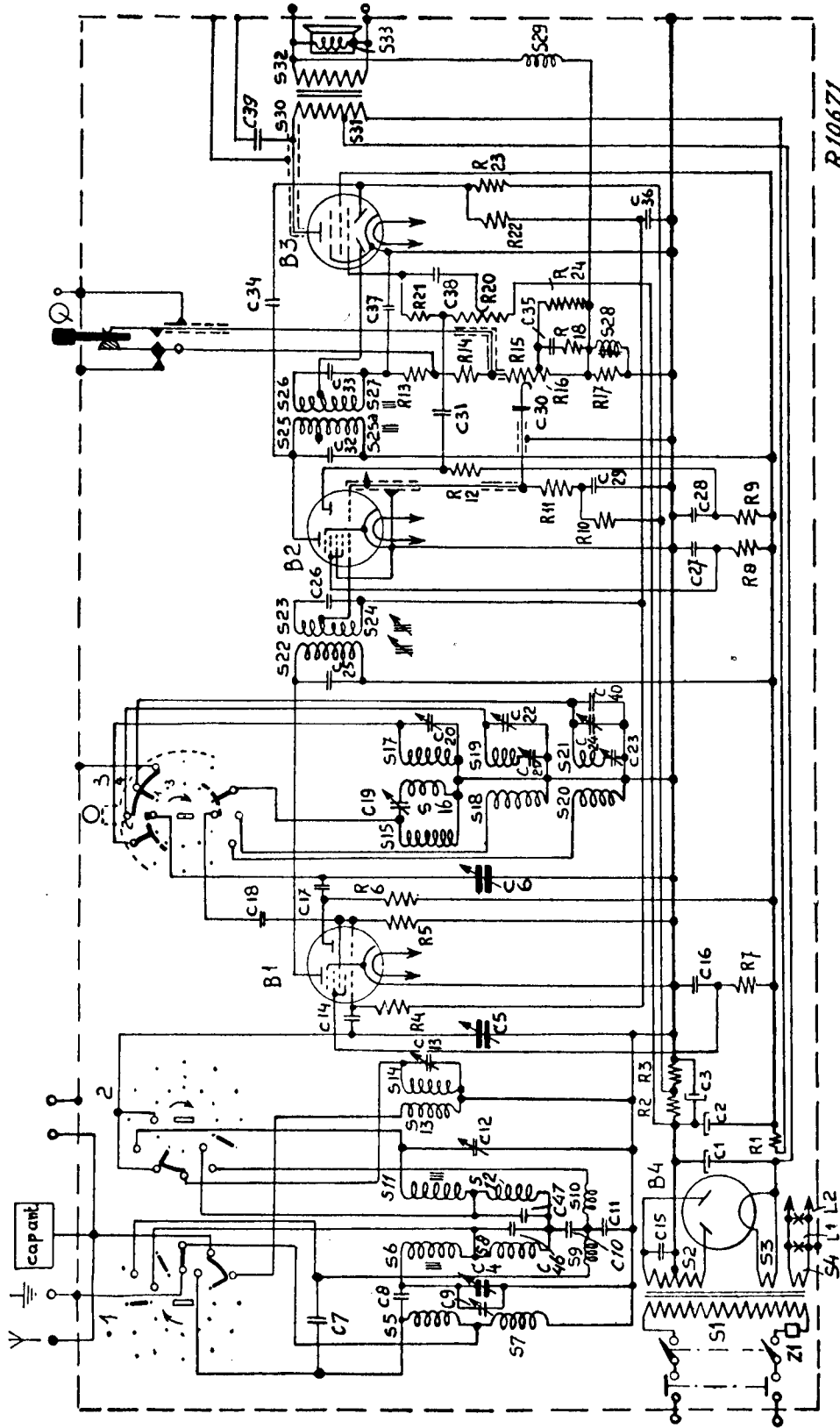

R10671

Fig. 8

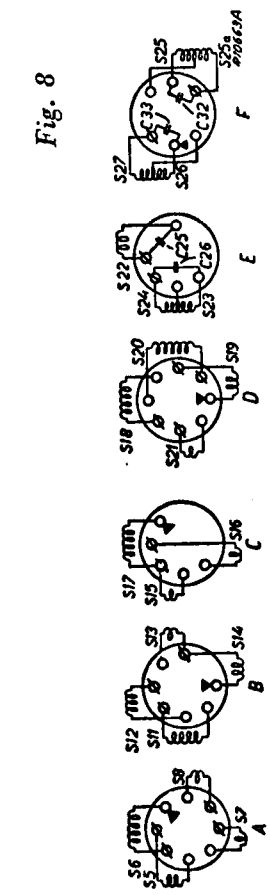
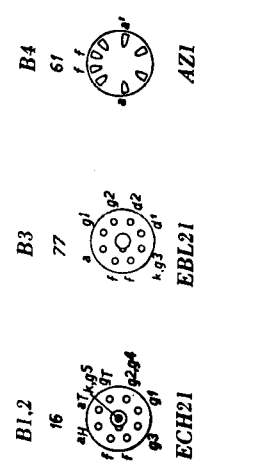

STRENG VERTROUWELIJK

UITSLUITEND VOOR PHILIPS
SERVICE HANDELAREN

AUTEURSRECHTEN VOORBEHOUDEN

PHILIPS

SERVICE DOCUMENTATIE

van het ontvangoestel

BX 462 A

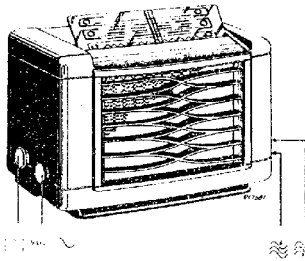

1946

VOOR VOEDING UIT WISSELSTROOMNETTEN

GOLFBEREIKEN:

K.G. : 16,2— 52 m. (18,5 MHz— 5,8 MHz).
M.G. : 170 — 550 m. (1765 kHz—536 kHz).
L.G. : 708 —2000 m. (424 kHz—150 kHz).

MIDDEN FREQUENTIE: 452 kHz.

TRIMFREQUENTIES:

K.G.: 17,8 MHz en 6,1 MHz.
M.G.: 1650 kHz
L.G.: 395 kHz en 160 kHz.

BUIZEN:

B1 : ECH21 (mengbuis)
B2 : ECH21 (M.F. en L.F. buis)
B3 : EBL21 (det. en eindbuis)
B4 : AZ1 (gelijkrichtbuis)
Verlichtingslampjes: 8045D—00.

BEDIENINGSKNOPPEN:

Links, achter: Toonregeling.
voor: Volumeregeling en netschakelaar.

HET AFREGELLEN VAN HET ONTVANGTOESTEL.

Het toestel behoeft niet uitgekast te worden. Het 2de M.F. bandfilter is reeds in de fabriek afgeregeld en kan daarna niet meer getrind worden.

A. 1e M.F. BANDFILTER.

1. Golfbereikschakelaar op M.G., variabele condensator op minimum en volume regelaar op maximum, chassis aarden.
2. Outputmeter via trimtransformator aan extra luidspreekbussen aansluiten.
3. Gemoduleerd signaal van 452 kHz aan het stuurrooster van B1, via een condensator van 33 000 pF. toevoeren.
4. Achtereenvolgens S23-S24 en S22 op maximum output afregelen.

Rechts, achter: Golfbereikschakelaar.
voor: Afstemming.

BANDBREEDTE:

M.F. bandbreedte: (1:10) ca. 11 kHz gemeten vanaf 1st van B2.
Overall bandbreedte: (1:10) gemeten vanaf antennebuis op M.G. (1000 kHz): 105 kHz.
op L.G. (250 kHz): 10 kHz.

VOEDINGSSPANNINGEN:

Het apparaat is geschikt voor aansluiting op wisselstroomnetten van 110 V, 125 V, 145 V, 200 V, 220 V en 235 V. De omschakeling geschiedt door een spanningscarroussel.

VERBRUIK: 50 W.

AFMETINGEN:

Breedte: 46 cm. }
Hoogte: 28 cm. } knoppen inbegrepen
Diepte: 20 cm. } zonder buizen

GEWICHT: 8 kg., buizen inbegrepen.

B. H.F. EN OSCILLATORKRINGEN

K.G. BEREIK (16,2—52 m).

1. Golfbereikschakelaar op K.G. volumeregelaar op maximum en chassis aarden.
2. 15^e mal aanbrengen (zie fig. 5) en variabele condensator voorzichtig er tegen aan draaien.
3. Gemoduleerd signaal van 17,8 MHz via K.G.-kunstmatige 2de antennebuis toevoeren.
4. C20 op maximum output afregelen (de maximum vanaf minimum capaciteit) en C13 op maximum output afregelen.
5. Aperiodische versterker (GM 2404) of hulpontvanger via condensator van 25 pF aan anode van de mengbuis, outputmeter achter hulpparaat aansluiten. C6 kortsluiten en volumeregelaar op maximum output afregelen.

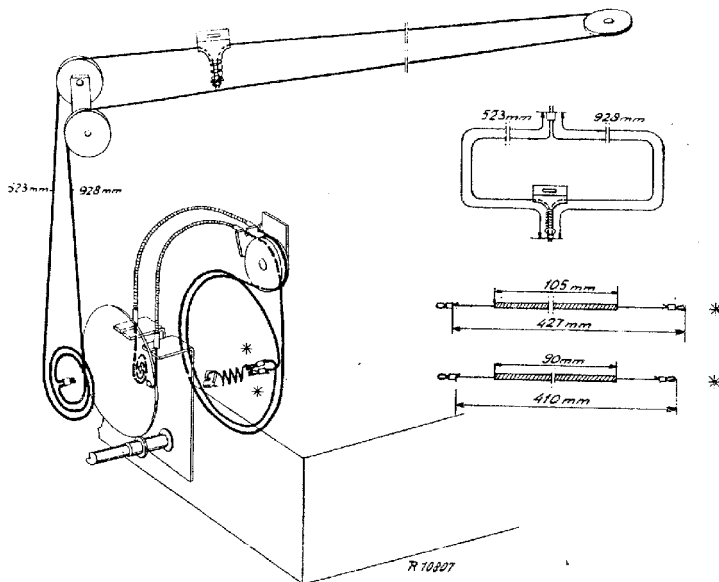

Fig. A

In de documentatie van het toestel BX 462 A staan enkele fouten in fig. 2. Vergissingen worden voorkomen door bijgaande fig. A over fig. 2 te plakken.

N.B. De uiteinden van de snaren, welke aan het veertje gehaakt moeten worden zijn met een sterretje gemerkt. (zie fig. A).

There are some faults in fig. 2 of the Service Notes for the set type BX 462 A. By sticking the above fig. A over fig. 2, errors will be prevented.

N.B. The asterished ends of the drive cords have to be hooked onto the spring. (see fig. A).

Il y a quelques fautes dans la fig. 2 de la documentation de Service du poste BX 462 A. En collant la fig. A sur la fig. 2 de la documentation des erreurs seront évitées.

N.B. Les bouts des câbles d'entraînement, étant marqués avec une astérisque, doivent être accrochés au ressort. (voir la fig. A)

In Abb. 2 der Kundendienstanleitung obengenannten Empfängers stehen einige Fehler. Um Irrtümer zu vermeiden, klebe man die obenstehende Abb. A über Abb. 2.

N.B. Die mit einem Stern bezeichneten Enden müssen in die Zugfeder in der Antriebstrommel gehakt werden (siehe Abb. A).

S:	57, 1.2, 3, 4, 6, 8, 11, 2, 9, 10, 13, 14,	15, 16, 18, 20, 19, 21,	22, 23, 24,	25, 26, 26, 27, 28,	30, 31, 32, 33, 29
C:	7, 8, 9, 4, 5, 7, 10, 11, 15, 1, 2, 3, 12,	5, 13, 14, 16,	6, 17, 18,	40, 19, 21, 20,	22, 23, 24, 25, 26, 27, 28, 29, 32, 30, 31, 33, 35, 34,
R:	1, 2, 3, 4, 7, 5, 6,				36, 39
					8, 10, 9, 11, 12, 24, 13, 14, 15, 16, 17, 18, 20, 21, 22, 23,

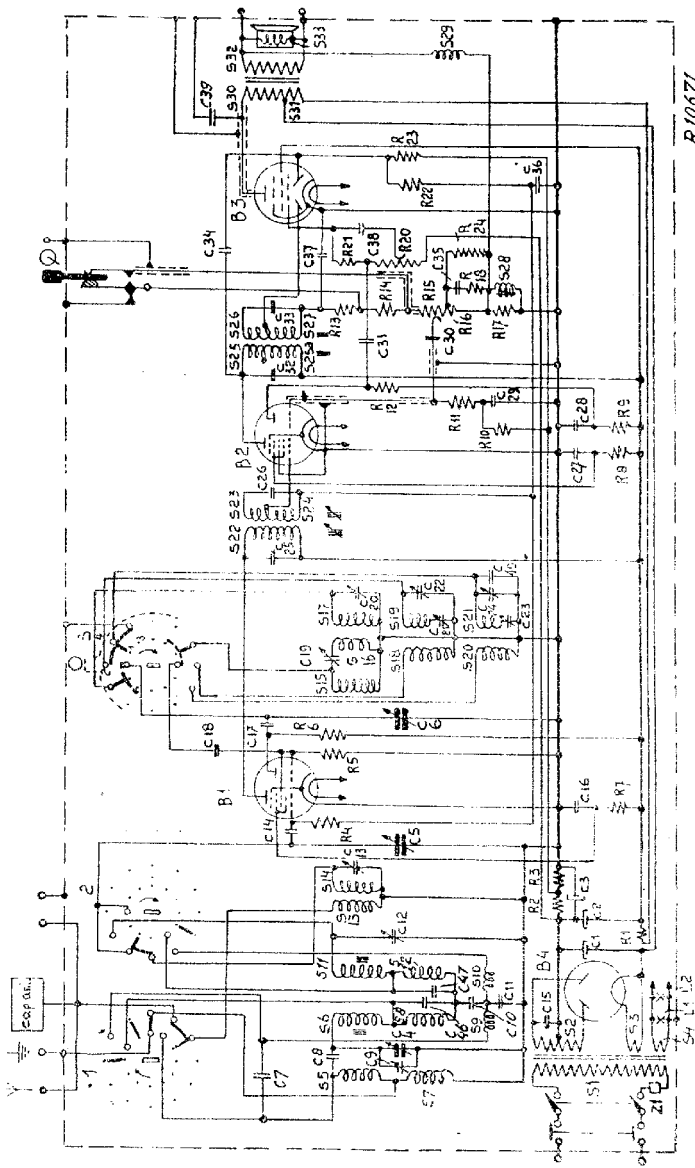

Fig. 1

R 10671

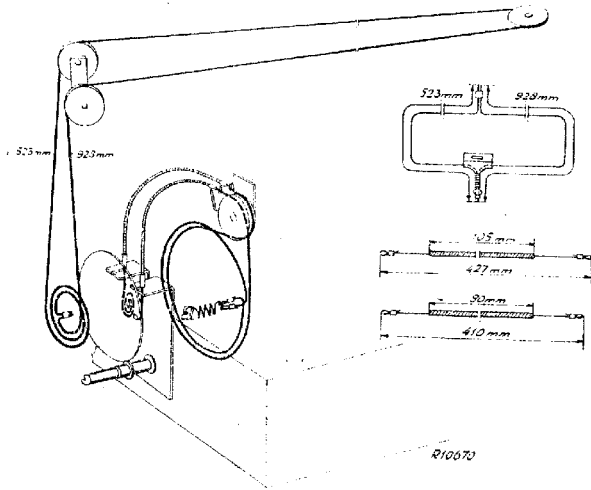

Fig. 2

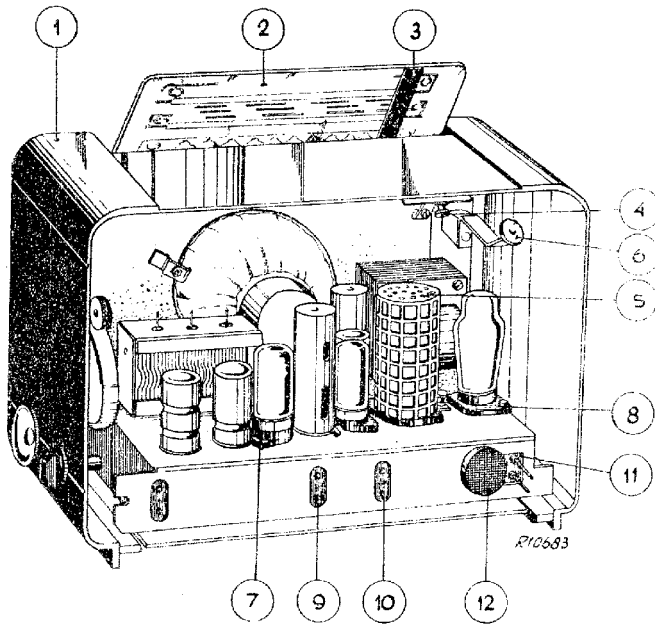

Fig. 3

WEERSTANDEN.

No.	Weerstand	Codenummer	Prijs
R1	1200 Ohm	49 356 28.0	
R2	63 Ohm	49 376 10.0	
R3	33 Ohm	49 375 06.0	
R4	0,82 M.Ohm	49 375 59.0	
R5	47000 Ohm	49 375 44.0	
R6	22000 Ohm	49 377 40.0	
R7	47000/2 Ohm	49 377 44.0	
R8	39000 Ohm	49 377 43.0	
R9	0,1 M.Ohm	49 376 48.0	
R10	0,47 M.Ohm	49 375 56.0	
R11	2,2 M.Ohm	49 377 64.0	
R12	0,1 M.Ohm	49 376 48.0	
R13	47000 Ohm	49 375 44.0	
R14	0,1 M.Ohm	49 375 48.0	
R15	0,65 M.Ohm	49 500 90.0	
R16	0,05 M.Ohm	49 375 04.0	
R17	22 Ohm	49 375 30.0 ²⁾	
R18	3300 Ohm	49 473 04.0	
R20	0,5 M.Ohm	49 375 49.0	
R21	0,12 M.Ohm	49 376 62.0	
R22	1,5 M.Ohm	49 375 59.0	
R23	0,82 M.Ohm	49 375 40.0 ²⁾	
R24	22000 Ohm		

CONDENSATOREN.

No.	Waarde	Codenummer	Prijs
C1	50 pF	48 317 09/50+50	
C2	50 pF	49 031 10.0 ¹⁾	
C1	40 pF	49 020 39.0	
C2	25 pF	A9 863 10.0	
C3	100 pF	49 055 17.0	
C4	10-490 pF	49 055 43.0	
C5	10-490 pF	28 212 36.3	
C6	10-490 pF	49 127 57.0	
C7	12 pF	49 127 21.0	
C8	10 pF	49 005 05.2	
C9	30 pF	28 212 36.3	
C10	10000 pF	48 408 20/220E	
C11	39000 pF	49 129 90.0	
C12	20 pF	49 128 61.0	
C13	30 pF	48 408 20/470E	
C14	220 pF	48 408 10/82E	
C15	22000 pF	28 212 08.2	
C16	47000 pF	28 212 36.3	
C17	470 pF	49 005 46.0	
C18	82 pF	28 212 36.3	
C19	200 pF	28 212 08.2	
C20	30 pF	28 212 36.3	
C21	350-500 pF	28 212 08.2	
C22	30 pF	28 212 36.3	
C23	200 pF	28 212 36.3	
C24	30 pF	Zie „Spoelen“	
C25		Zie „Spoelen“	
C26		Zie „Spoelen“	
C27	47000 pF	49 128 61.0	
C28	47000 pF	49 128 61.0	
C29	47000 pF	49 127 61.0	
C30	10000 pF	49 127 57.0	
C31	22000 pF	49 128 59.0	
C32		Zie „Spoelen“	
C33		Zie „Spoelen“	
C34	5,6 pF	49 055 13.0	
C35	68000 pF	49 127 62.0 ²⁾	
C36	47000 pF	49 127 61.0	
C37	82 pF	48 408 10/82E	
C38	3900 pF	49 128 09.0	
C39	1000 pF	49 126 53.0	
C40	27 pF	49 055 21.0	
C46	3,9 pF	48 406 99/3E9	
C47	4,7 pF	48 406 99/4E7	

SPOELEN.

No.	Waarde	Codenummer	Prijs
Z1			
S1	48 Ohm		
S2	300 Ohm	A3 141 27.0	
S3	1 Ohm	A3 141 17.1 ²⁾	
S4	1 Ohm		
S5	120 Ohm		
S6	0,5 Ohm	A3 120 47.0	
S7	140 Ohm		
S8	46 Ohm		
S9	0,8 Ohm	28 587 71.0	
S10	0,8 Ohm		
S11	3,5 Ohm		
S12	40 Ohm	A3 120 46.0	
S13	1,8 Ohm		
S14	0,5 Ohm		
S15	1,5 Ohm	A3 120 52.0	
S16	0,8 Ohm		
S17	0,5 Ohm		
S18	2 Ohm		
S19	6,5 Ohm	A3 120 48.0	
S20	4 Ohm		
S21	18 Ohm		
S22	9 Ohm		
S23	3,9 Ohm		
S24	5 Ohm	A3 120 44.0	
C25	103 pF		
C26	103 pF		
S25	1,5 Ohm		
S25a	8 Ohm		
S26	3 Ohm	A3 120 73.1	
S27	7,5 Ohm		
C32	103 pF		
C33	103 pF		
S28	2 Ohm	A1 108 29.1	
S29	150 Ohm	A3 110 08.0	
S30	750 Ohm		
S31	20 Ohm	A3 151 15.0	
S32	0,8 Ohm		

¹⁾ Alleen te gebruiken in combinatie met C- en C₂ 48 317 09.

²⁾ Mag niet gebruikt worden bij transformator A3 141 27.0

²⁾ In latere series zijn de condensator C35 groot 68000 pF en de weerstanden R18 en R24 groot respectievelijk 3300 en 22000 Ohm weggelaten.

C	35, 30	3, 30	H	F	E	C	B	A
H	16, 15, 24, 17, 18, 20	2, 1, 17, 31, 31	K	29, 16, 27	16, 28	6	18, 19, 23, 24, 19, 20, 11, 5, 20, 22, 21, 27, 10, 17, 7, 4, 12, 14, 7	
	7	16, 15, 24, 17, 18, 20		3	3	4		
		16, 15, 24, 17, 18, 20						

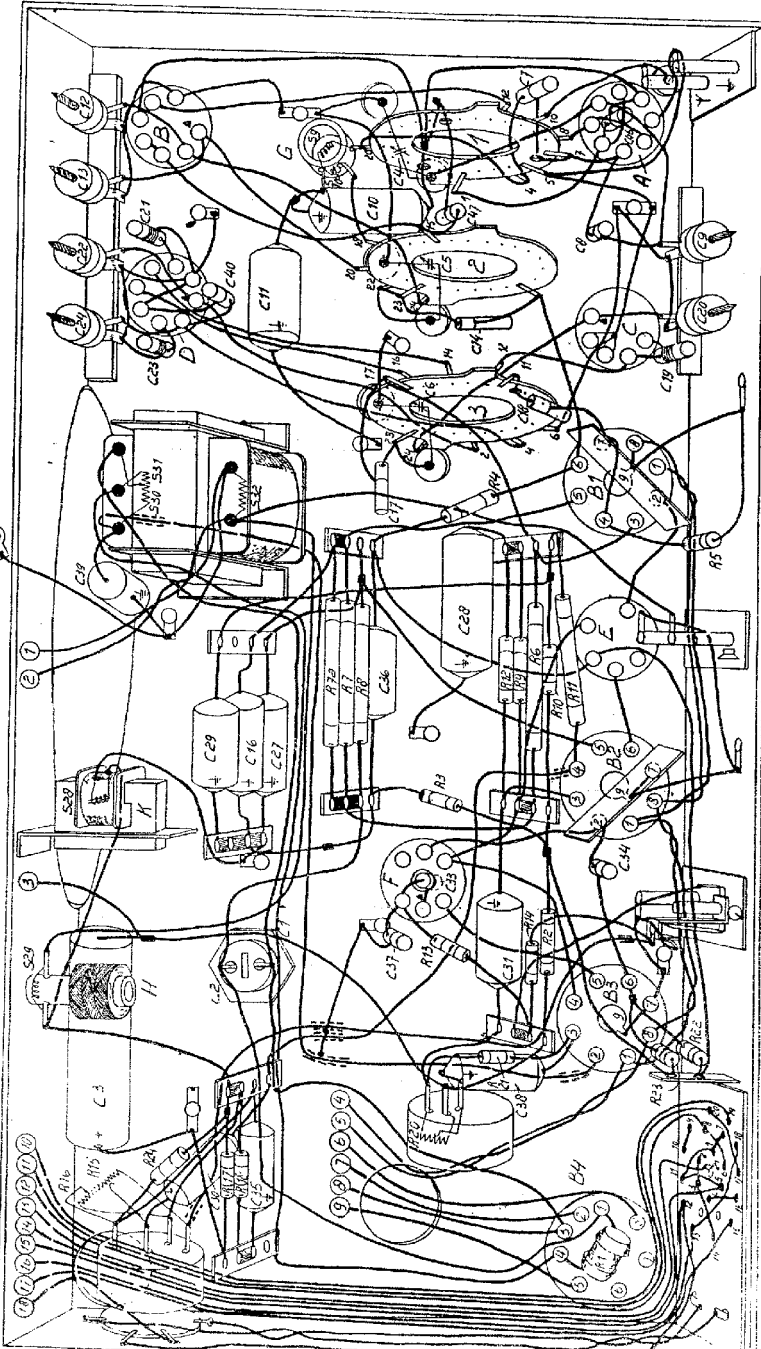

R1007-8

Fig. 8

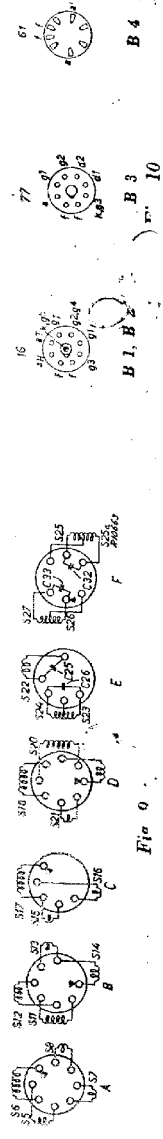

Fig. 9

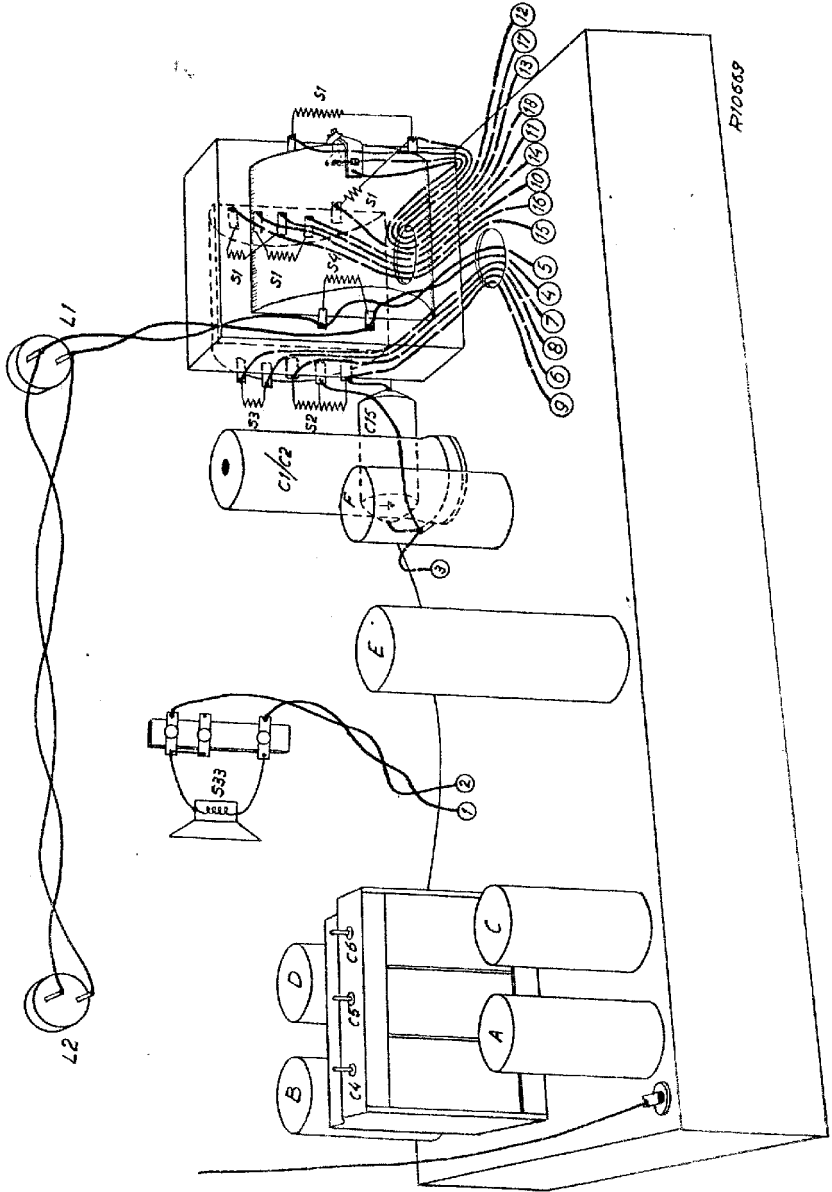
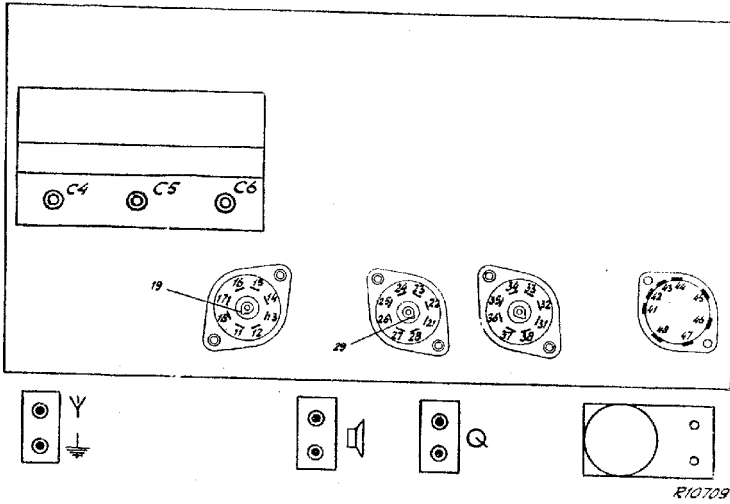

Fig. 6



R											
9	16	23	24	25	26	33	35	36	$\frac{24}{35}$	$\frac{24}{36}$	$\frac{26}{35}$
	50	330	70	460	70	180	190	190	55	50	50
10	13	14	15	17	$\frac{P}{t}$						
	230	150	220	150	100						
11	12	22	32	34	45	48	$2 > \frac{Y}{\downarrow}$				
	440	440	400	440	280	280	$\frac{170-560}{180}$	$\frac{708-2000}{290}$			↓ 43
12	27	37	$\frac{L}{s}$		19	29	$\frac{Y}{\downarrow}$		C5	C6	
	5	5	30	5	5		$\frac{16,2-52}{75}$	$\frac{2 \times 16,2-52}{5}$			
12											
C											
9	42										
	450									11	
10											
										12	$\frac{16}{100} \frac{C6}{45}$

LIJST VAN ONDERDEELLEN EN GEREEDSCHAPPEN.

Bij bestelling steeds vermelden

1. Codenummer
2. Omschrijving
3. Typenummer van het apparaat.

Fig.	Pos.	Omschrijving	Codenummer	Prijs
3	1	Kast	A3 361	89.0
3		Knop afstemming (kleur 1175)	23 611	72.1
3		Knop toon- en volumeregelaar (kleur 1175)	23 611	70.0
3		Knop golfnetgeschakelaar (kleur 1175)	23 614	76.0
3	2	Schaal Noord Europa	A3 218	04.1
3	2	Schaal Zuid Europa	A3 218	05.2
3	3	Bladveer voor schaal	A3 648	19.1
3	3	Samenstelling wijzer	A3 422	58.0
3	4	Kartelschroef 3 x 5	07 741	19.0
		Rubberring (chassis)	A3 559	17.0
		Achterwand	A3 249	41.0
		Bevestigingsbeugel (achterw.)	A3 449	00.1
		Veilighedscontact	49 293	07.0
		Bladveer (cap. antennc)	A3 648	15.0
3	5	Af schermhuis	A3 359	17.0
		Buisje (voor snaar)	28 118	58.0
		Nippel (voor snaar)	28 618	21.3
		Ring (voor snaar)	28 454	62.2
		Drukveer (voor snaar)	28 751	14.1
		Spanner (voor snaar)	A3 397	76.0
3	6	Schijf	23 644	22.0
		Aandrijftrommel Philite (kleur 111)	23 644	40.0
		Aandrijftrommel 20 mm	A3 324	94.0
		Beugel (trommels)	A3 336	13.0
		As met schijf (aandrijving)	A3 332	10.0
		Opsluiting (op as)	A1 756	56.0
		Trekveer (trommel)	A3 646	09.0
		Bevestigingsveer (condensator)	A3 652	09.0
3	7	Klembusje voor snaar	28 118	57.0
3	8	Buis houder (kl. 111) B1, B2, B3	49 741	31.2
		Buis houder (kl. 111) B4	25 161	92.1
		Rubbertulie 11 x 2	25 635	51.0
		Soldeerschijf voor Eleo	49 651	49.0
		Arretpen (kort)	A3 320	59.0
		Arretpen (lang)	A3 320	65.0
		Kap (voor condensator bevestiging)	A3 505	12.0
		Tulle (voor condensator bevestiging)	A3 647	00.0
		Schakelsegment Nr. 1	A3 198	39.1
		Schakelsegment Nr. 2	A3 198	40.1
		Schakelsegment Nr. 3	A3 198	41.3
		Arreteerbeugel met as (golfbereikschakelaar)	A3 204	39.0
		Kogel	89 205	80.0
3	9	Stekkerbusplaat Ant.-Aarde	A1 340	42.0
3	10	Stekkerbusplaat P.U.	A3 186	14.0
3	11	Plaat voor spanningsomschakelaar	A1 359	74.4
3	12	Knop voor spanningsomschakelaar	A1 339	01.1
		As (toonregelaar)	A1 435	45.0
		As (vol. regelaar met netschakelaar)	A1 435	78.0
		Geleidingsbuis (per meter)	08 010	57.0
		Frieteschijf 66 mm	A3 574	20.0
		Strip (4 lippen)	A3 387	99.0
		Kartelschroef 3 x 6	07 741	04.0
LUODSPREKER TYPE 9636-05				
		Felstring	25 871	81.0
		Papieren ring	28 451	54.0
		Conus	28 320	51.0
		Kegel	23 666	66.1
GEREEDSCHAPPEN				
		Service Oscillator	GM 2882	
		Aperiodische versterker	GM 2404	
		Universeel meetapparaat	GM 4256	
		15° mal	09 994	08.0
		Geïsoleerde trimmschroevendraaier	M. 646	38.2
		Geïsoleerde trimopsleutel	23 635	65.0
		Klembeugel (snaaraandrijving)	09 994	09.0
Voor niet vermelde onderdelen zie: „Algemene Stuklijst“.				

6. Gemoduleerd signaal van 6,1 MHz toevoeren.
7. Beide apparaten door middel van afstemknop op deze frequentie afstemmen. De variabele condensator hierna niet meer verdraaien.
8. Aperiodyse versterker of hulpontvanger wegnemen evenals kortsluiting C6, volumeregelaar op maximum.
9. C19 op maximum output afregelen.
10. Herhaal punten 1 t/m 4.

M.G. BEREIK (170—560 m).

1. Golfbereikschakelaar op M.G., volumeregelaar op maximum, chassis aarden.
2. Outputmeter aansluiten en 15° mal aanbrengen. Variabele condensator voorzichtig op minimum tegen mal aandraaien.
3. Gemoduleerd signaal van 1650 kHz toevoeren via kunst-antenne aan de antennebus van het apparaat
4. Achtereenvolgens C22, C12 en C9 afregelen op maximum output.

L.G. BEREIK (708—2000 m).

1. Golfbereikschakelaar op L.G. volumeregelaar op maximum, chassis aarden.
2. Outputmeter aansluiten en 15° mal aanbrengen. Variabele condensator voorzichtig tegen mal aan draaien.
3. Gemoduleerd signaal van 395 kHz via de normale kunst-antenne aan de antennebus toevoeren.
4. C24 op maximum output afregelen.
5. Aperiodyse versterker of hulpontvanger aansluiten. Outputmeter er achter aansluiten. C6 kortsluiten en volumeregelaar op minimum.
6. Gemoduleerd signaal van 160 kHz toevoeren.
7. Bij het afstemmen op deze frequentie „midden” d.w.z. Stel draaicapacitor zoo nauwkeurig mogelijk in op maximum output. De stand van de condensator merken en output noteren (Stand I). Draai de condensator zooveel naar links tot de output gelijk is aan 1/5 van de waarde bij stand I, en merk de stand van de condensator (Stand II). Draai de condensator terug, en daarna zooveel naar rechts tot de output weer gelijk is aan 1/5 van de waarde van stand I, en merk ook deze stand van de condensator. (Stand III). De juiste stand van de condensator is nu midden tusschen stand II en III. De condensator daarna niet meer verdraaien.

8. Aperiodyse versterker en kortsluiting C6 wegnemen. Outputmeter achter het te trimmen apparaat schakelen, volumeregelaar op maximum.
9. C23 op maximum output afregelen.
10. Herhaal punten 1 t/m 4.

Na het trimmen, kernen en trimmers aflakken.

Indien de oscillatorspoel voor M.G. of C21 vervangen moet worden, moet het M.G. bereik opnieuw getrimd worden op de volgende manier.

1. Golfbereikschakelaar op M.G., volumeregelaar op maximum, chassis aarden.
2. Outputmeter aansluiten en 15° mal aanbrengen. Variabele condensator voorzichtig op minimum tegen mal aandraaien.
3. Gemoduleerd signaal van 1650 kHz toevoeren via kunstantenne aan de antennebus van het apparaat.
4. Achtereenvolgens C22, C12 en C19 afregelen op maximum output.
5. Aperiodyse versterker of hulpontvanger aan anode mengbus (B1) via condensator van 25 pF, outputmeter achter hulpontvanger aansluiten. Volumeregelaar op minimum en C6 kortsluiten.
6. Gemoduleerd signaal van 550 kHz aan antennebus van het te trimmen apparaat (via kunstantenne) toevoeren.
7. Beide apparaten door middel van de afstemknop nauwkeurig op deze frequentie afstemmen. Hierbij „midden” (zie L.G. trimmen). De variabele condensator daarna niet meer verdraaien.
8. Aperiodyse versterker of hulpontvanger evenals kortsluiting C6 wegnemen, volumeregelaar op maximum. C21 op maximum output afregelen.
9. Herhaal punten 1 t/m 4.

SCHAAL INSTELLEN

1. Golfbereikschakelaar op M.G., volumeregelaar op maximum.
2. Gemoduleerd signaal van 1154 kHz (260 m) toevoeren.
3. Door middel van afstemknop nauwkeurig op deze frequentie afstemmen.
4. Wijzer nu nauwkeurig op 260 m. instellen.

UITWISSELEN EN REPARATIE VAN ONDERDEELEN.

Bij een mogelijk verval of van het toestel, de variabele condensator arreteren met de arretponnen. De schaal bij reparaties verwijderen. De schaal kan zonder meer uit het toestel getrokken worden.

UITKASTEN.

1. Achterwand verwijderen.
2. Verbindingen naar verlichtingslampjes bij de voedings-transformatoren, luidspreker-verbindingen bij de luidspreker en verbinding naar de capacatieve antenne bij het chassis lossolderen.
3. Vier knoppen lossnemen.
4. Kartelschroef van de wijzer lossnemen. Aandrijfsnaar van de geleidingschijven nemen en met speciale beugel op de aandrijftrommel vastklemmen.
5. Vier bouten lossnemen, waarmee het chassis aan de bodem van de kast is bevestigd. Het chassis uit de kast verwijderen.

SNAARAANDRIJVING.

De aandrijving van de condensator geschiedt met twee snaren respectievelijk 410 en 427 mm lang. (In deze lengten zijn de lussen niet inbegrepen). De snarenloop in fig. 2 geeft voor maximum stand van den condensator. Bij vernieuwen van deze snaren is het noodzakelijk de ontvanger uit te kasten. Knip de nieuwe snaren op de juiste maat, schuif de geleidingsbuis er om en breng de klembuisjes aan. Draai de geleidingschroeven, waarmee de beugel met de trommels en frictieschijven op het chassis vastzit, los. Men kan nu gemakkelijk aan den achterkant van de beugel de snaareinden in de daarvoor bestemde uitsparingen van de kleine metalen trommel vasthaken. Na de snaren het vereischte aantal malen om deze trommel gelegd (zie fig. 2) en de geleidingsbuisjes op hun plaats gebracht te hebben, leidt men de snaren over de ge-

leiderolletjes om de condensatorrommel en haakt ze aan de trekveer vast, die aan de trommel vastgemaakt zit.

De aandrijfsnaar van den wijzer bestaat uit 2 delen, welke resp. 523 en 928 mm lang zijn. Het vernieuwen van deze snaren is mogelijk zonder dat het toestel hiervoor uitgekast behoeft te worden. Schuif de sluitring over de haarspeld van den spanner en steek een stukje isolatiebuis in de haarspeld, zoodat de veer ingedrukt blijft. Draai den condensator op den maximum stand. Steek de snaareinden in de uitsparing van de Philite trommel en leg vervolgens de beide snaarhelften het vereischte aantal malen om deze trommel (zie fig. 2) en zet de snaar op de trommel vast met de daarvoor bestemde klembuigel.

Kortste snaarhelft over de achterste rol (buis) en de andere helft over voorste rol leggen. Snaren gespannen houden en klembuigel verwijderen. Vervolgens lezt men de snaar over de rechte rol en verwijderd het stukje isolatiebuis uit de haarspeld.

BEUGEL MET GELEIDINGSSCHIJVEN.

Na de condensoraandrijvingsnaren lossnemen te hebben, door de spanveer in de aandrijftrommel los te haken, kan men door de gaten in de trommel de bevestigingschroeven losschroeven.

BEUGEL MET „PHILITE” AANDRIJFTROMMELS.

Deze beugel kan door het losschroeven van de twee schroeven naast de as lossnomen worden. De aandrijftrommels op deze beugel zijn aan elkaar bevestigd door drie schroeven. De twee frictieschijven zijn tusschen de twee trommels vastgeklemd. Wanneer de kleine frictieschijf stuk is, dan de heele as uitwisselen. Deze is bevestigd met een klemring. Bij uitwisselen van de as schijven lossnemen door de trommels van elkaar los te schroeven.